

タカラ産業(株)の代表商品

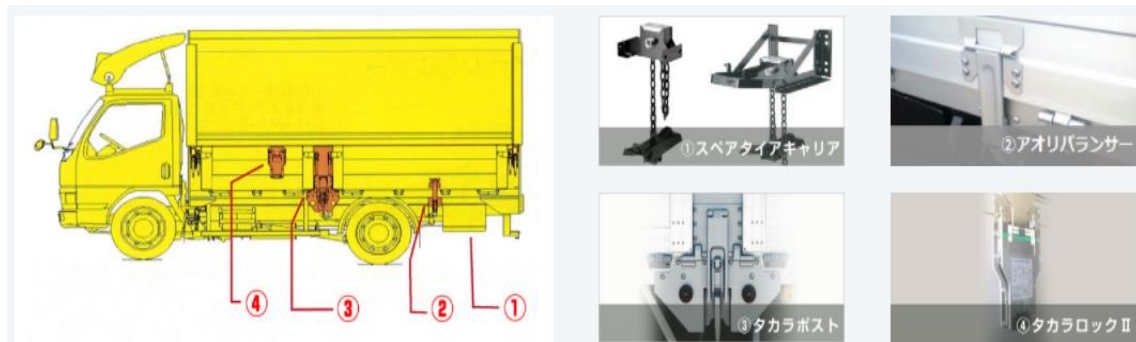

タカラ産業本社工場では、①と②をつくっています。

本社工場の工程

1. **プレス**：鉄を打ち抜いて、切ったり曲げたりします。
2. **溶接**：放電して熱で鉄を溶かしくっつけます。
3. **塗装**(カチオン電着塗装)：鉄で作った部品の表面に塗料を付けて、焼き固め、サビないようにします。
4. **組立**：色々な部品を組付けていって完成品にします。

