



TAKARA SANGYO Co., Ltd.



TAKARA SANGYO

RECRUIT INFORMATION



タカラ産業株式会社

TKR
タカラ産業

私たちタカラ産業は夢と誇りを持って
関わる全ての人々の喜びや幸福を考え行動し、
お役に立つ商品・技術・サービスの創造及び提供を通じて
人として成長できる存在意義のある会社をつくりま

- 代表挨拶 -

日本の物流を支える。これが私たちの使命です。

スベアタイヤキャリアをはじめとした弊社の製品は、
物流を支えるトラックに搭載されます。決して目立つ
ものではありませんが緑の下の力持ちとなっており、
日本中を走る普通トラックの半数以上にタカラの製品
が搭載されています。メーカーとして設計から生産まで
の一貫体制を整え、物流業界に無くてはならない存在と
してこれからも更に研鑽してまいります。

AIの台頭も著しく、変化が早く予測の困難な時代です。
共に人間力を磨き、私たちだけの強みを生かし喜びを
与えられる企業、企業人となりましょう。

共に人生のデザインを！

代表取締役 **影山 彰久**

実績と信頼に裏打ちされた
世界で活躍するものづくり

タカラ産業は1960年に創業した金属加工の会社で、
主にトラック・バス用部品の開発・製造・販売を行っています。
私たちの技術は先人から継承されるたびに磨かれ、現在も進化しています。
進化し続ける世界を支えるために「ものづくり」で豊かな社会を
構築する支えとなり、世界中のミライの創造に貢献していくことが
私たちの理念です。

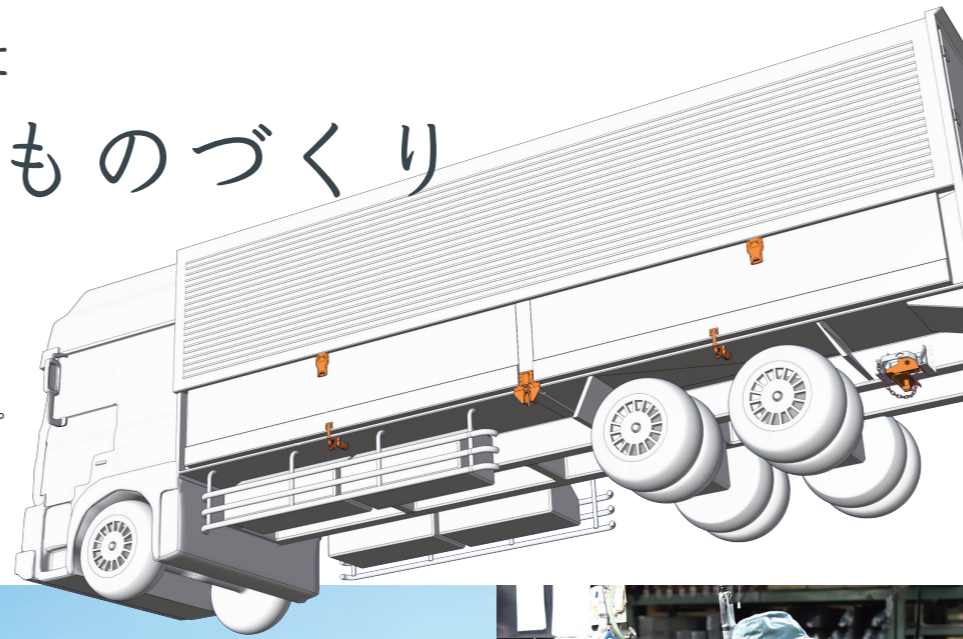

タカラ産業
マスコットキャラクター
かんた 貫太くん

沿革

タカラ産業のスタートは『中央製機有限会社』という会社でした。
中央製機は1960年にスベアタイヤキャリアを製造するために創業
し、1963年に製品を販売する会社として『タカラ産業株式会社』が創
業しました。その後この2社が合併し、現在の『タカラ産業株式会社』
となりました。そして2022年には、M&Aによる事業継承で影山
グループへ加入しました。

- 2022 M&Aにより影山グループへ加入
- 2013 『PT.TAKARA SANGYO INDONESIA』をインドネシアに設立
- 2010 中央製機株式会社とタカラ産業株式会社を合併し、『タカラ産業株式会社』へ統合
- 2009 社員の改善活動が認められ、文部科学大臣より創意工夫功労者賞を受賞
- 1996 パネルバランスを商品化
- 1994 タカラポストを商品化
- 1993 タカラロックを商品化
- 1987 アオリバランスを商品化
- 1978 スベアタイヤキャリアの性能基準が運輸省より通達。全機種が同基準適合各シャシーメーカーの認定を受ける
- 1977 二重安全装置付スベアタイヤキャリアを商品化
- 1974 逆転防止機構の優秀さが認められ、科学技術庁長官賞を再受賞
- 1973 中央製機有限会社を株式会社に組織変更
- 1968 独自の遊星ギヤ方式逆転防止機構を開発(1970年特許公告、1974年特許証受理)
- 1963 スベアタイヤキャリアの品質が認められ、科学技術庁長官賞を受賞
- 1960 スベアタイヤキャリア製造の為、中央製機有限会社を創業

中央製機

タカラ産業

グループ紹介

良い製品・会社を承継し、後世へ繋いでいく

影山グループは
タカラ産業を含め8つの企業と事業がある、
製造業を主体とした企業グループです。
売上高の増加のみを目指すのではなく、
各グループ企業が着実に力をつけて
グループ全体が安定化する経営を目指しております。



建築鉄骨製造	鋳物製造	金属加工	鋳物製造
影山鉄工所	大洋産業	第一金属工業	小出鋳造所
静岡県沼津市を拠点とし、75年以上にわたって一般・共同住宅、オフィスビル、物流倉庫、店舗などの多岐に渡る重量鉄骨を製造・供給している。	三重県桑名市を拠点とし、上下水道関係製品を製造している。鋳造工程だけでなく、塗装や組立といった最終工程までを一貫生産体制で行っている。	神奈川県横浜市を拠点とし、電池の円筒缶部分を製造している。アルカリ電池のみならず、ニッケル水素電池やリチウム電池などの産業用の円筒缶も作っている。	愛知県碧南市を拠点とし、自動車部品のデフケースやエンジンブラケット、パワーステアリングギアボックス、そして水道部品の製造を行っている。

HR・ブランディング・ICT	溶接体験工房	鋳造体験工房
アンセティック	アイアンプラネット ベースオブ沼津	キャスターホーム
人事・広報・経営企画・IT事業等の幅広い事業を行っている。HR・ブランディングに注力している他、HP制作やWEBアプリ・システム開発、社内のヘルプデスク等を手がけている。	溶接体験工房。春休みや夏休みに合わせて、子供向けのワークショップも開催している。溶接をもっと身近に感じてもらいたいという思いで日々運営中。	鋳造体験工房。桑名の伝統産業である鋳物作りを通して、モノづくりの魅力をぜひ感じていただきたいという思いのもと運営を行っている。

タカラ産業が持つ強み

日本を走る普通トラックの半数以上を誇るシェア

主な取引先(敬称略)

- ・日野自動車株式会社
- ・UDトラックス株式会社
- ・三菱ふそうトラック・バス株式会社
- ・株式会社トランテックス
- ・日本フルハーフ株式会社
- ・日本トレクス株式会社
- ・株式会社パブコ
- ・極東開発工業株式会社
- ・新明和工業株式会社
- ・東邦車輛株式会社
- ・北海道車体株式会社
- ・山田車体工業株式会社
- ・株式会社浜名ワークス
- ・小平産業株式会社
- ・株式会社喜多村製作所
- ・三菱ふそうバス製造株式会社
- ・日本ボデーパーツ工業株式会社
- ・信和自動車工業株式会社
- ・日野トレーディング株式会社
- ・株式会社エッチ・ケー・エス
- ・株式会社ゼプロチュービング
- ・有限会社山梨製作所

売上高と従業員数の推移

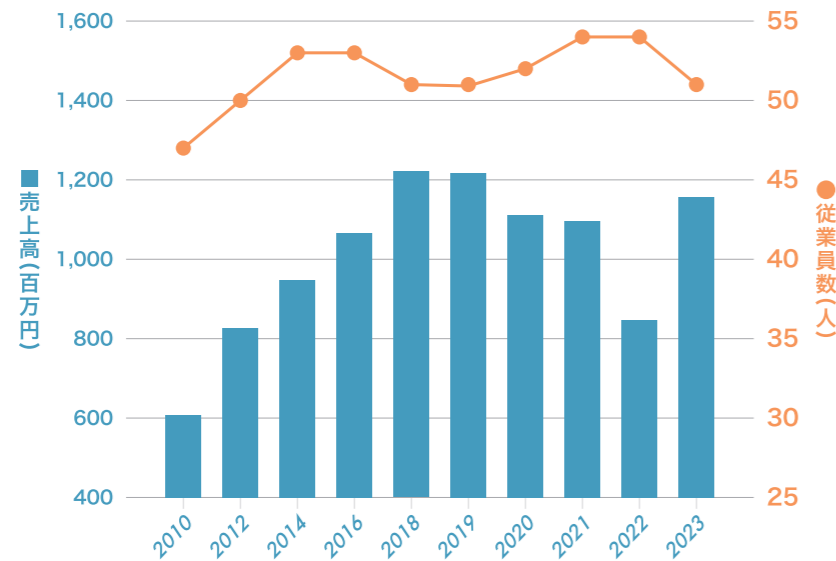

タカラ産業は製品の安全性による信頼を武器に売上高を伸ばしてきました。また、常に行っている改善活動により無駄を省き生産性を高めてきました。近年は業界の課題やコロナの影響により売上が一時的に減少しましたが、2023年からは売上が増加しています。今後は新卒採用に力を入れ、次世代への承継を進めていきます。

富士山麓の静岡県富士市にある本社工場から、日本全国の手トラックメーカーやボデー架装メーカーへ製品を納入しています。日本中を走る普通トラック(積重量4t以上)の半数以上に私たちがつくる製品が使用されています。さらに一部製品は海を渡り、海外でも活躍しています。

海外展開(インドネシア) PT. TAKARA SANGYO INDONESIA



「PT. TAKARA SANGYO INDONESIA」は2013年に設立され、インドネシアを拠点として製品の製作・販売をしながら現地での販売エリア拡大を進めており、急速に経済成長している東南アジアにて物流を支えています。

製品紹介

独自のノウハウと技術が生み出す4つの製品

タカラ産業は主に4つの製品を生産しています。トラックの重いスペアタイヤを簡単に取り扱えるようにするためや荷台の扉をスムーズに開閉できるようにするための製品で、運送業界にとって非常に重要な役割を果たしています。

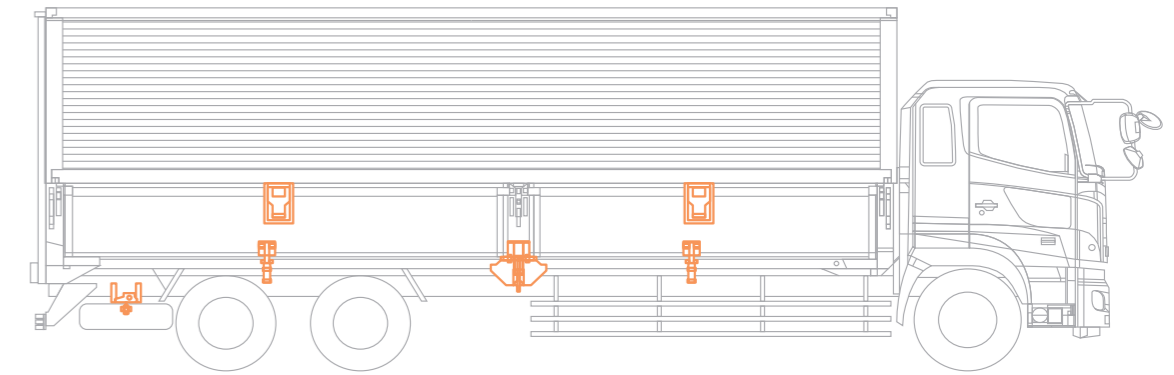

スペアタイヤキャリア

トラック・バス用の スペアタイヤ保持装置

独自の逆転防止機構を兼ね備えた遊星ギヤ変速方式により、重いスペアタイヤを軽く巻き上げてブラケットに固定することができます。



アオリバランサー

アオリ戸の 開閉補助装置

アオリと床枠に取り付ける装置で、圧縮スプリング(バネ)の反発力を利用してアオリ開閉時の負担を軽減することができます。

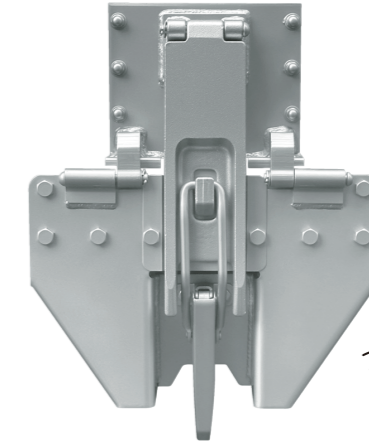

タカラポストB

アオリ戸の 回転式中間支柱

前後アオリを分割する用途で付けられる中間支柱を抜き差しすることなく、前後アオリを一枚として開閉させることができます。

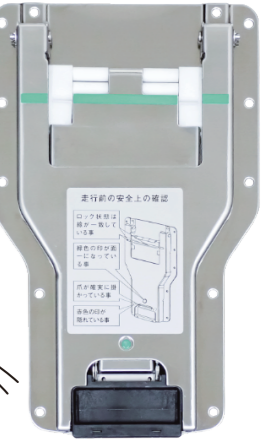
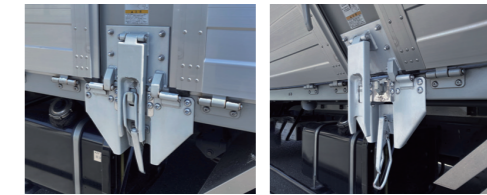

タカラロックII

ウイング車向けの ウイングロック装置

トラックの荷室側面のウイングが閉じている際にウイングのバタつきを抑えるためのステンレス製のロック装置です。



部署紹介



タカラ産業では6つの部署が連携しながら業務を行っています。情熱をもって取り組むことでやりがい生まれ、お客様に喜んでいただけるよう臨機応変に対応しております。

生産管理部

タカラ産業の工場全体の生産活動を管理する中核的な部署です。仕入先様との交渉、原価・在庫の管理、発注業務、製品の梱包作業、出荷業務を行う他、需要予測に基づいた生産計画を立てて決められた納期までの製造工程を組みます。



品質保証部

製品の品質を保証する重要な役割を担っている部署です。部材や部品の受入検査や完成品の検査の他、販売後に発生した不具合や調査の対応といった業務も行っており、不具合0を目標とし日々対策を行っております。



総務部

会社全体の運営をスムーズに進行させるためにサポートする部署です。会計、経理補助、仕入集計、支払業務、勤怠集計等の事務作業や、電話対応、受付業務、接客対応など、組織全体に関わる事務に対応します。



営業部

お客様とタカラ産業との懸け橋となる部署です。セールスプロモーション課は、定期的な得意先への訪問、お客様のヒアリング及びニーズ対応、安定供給への調整などを行います。インサイドセールス課は、お客様からのお問合せ対応、受注業務などの他、生産管理部との調整を行います。



技術部

引継がれたノウハウを生かした開発力でタカラ産業を支えている部署です。CADによる設計や作図など製品の開発・設計を行っており、試験機を使用することでスペックを担保します。お客様の要望に寄り添い、その時代のニーズに合わせた改善策の検討を常に行っております。

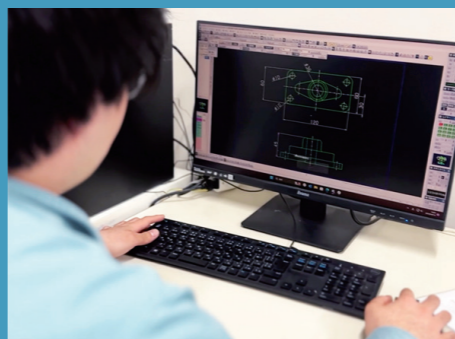

製造部

タカラ産業における生産活動を担っている部署で、部材が製品になるまでの一連の作業を行っています。タカラ産業の工場は以下4つの作業ラインで構成されており、高品質を維持しつつ生産性が上がるよう各ラインで生産活動を実施しております。



プレスライン



部材から製品への第一歩となる工程がプレスラインです。カット、穴あけ、形成など、保有するプレス機と金型を使い分けて部品の原型の加工を行います。

溶接ライン

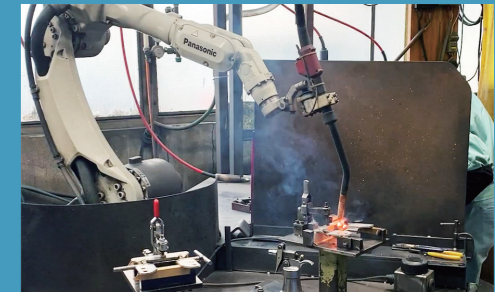

部品を溶接します。ロボットによる自動溶接は量産部品に適しており、安定した品質の溶接加工が可能です。高度な技術が必要な溶接には、溶接技能を持った作業者が手溶接で対応します。

塗装ライン



一貫生産体制の強みとしてカチオン塗装ラインを保有しています。カチオン塗装は錆に強く安定した塗装品質を確保することができるため、社内製造品のほとんどに施行しております。

組立ライン



加工・塗装された各部品を組立て、製品として完成させる最終工程ラインです。熟練の作業者が数多くある部品の組立て、間違いの無いよう確認しながら作業しております。

開発から製造販売まで、 一貫生産体制が生み出す事業力

お客様のニーズに対応するために確立した一貫生産体制により、製品の設計から製造・販売・アフターサービスまで、全プロセスが連携して機能します。お客様に最高の製品とサービスを提供するとともに、迅速な対応と問題解決を実現しています。

一貫生産体制により
タカラ内で製品生産が完結

merit 1

タカラブランドの
品質保証

merit 2

ものづくりの連携

merit 3

お客様との
開発タイアップ

社員インタビュー



総務部

秋山 姫愛羅さん

卒業校: 沼津中央高等学校



■業務内容

主な仕事として、社員みなさんの勤怠の確認や仕入データの入力、電話、来客対応や備品の発注や管理などを行っています。私が入社して1番苦労したのは電話対応です。最初はすごく緊張して、会社名や人のお名前をうまく聞き取れなかったです。メモも準備していたのですが、書くのが追いつかなくてとても大変でした。しかし、先輩にフォローしてもらいながら徐々に慣れていくことができました。

■やりがい

私が総務をやっている嬉しいなと思った瞬間は、来客対応の時です。納品に来てくれた方の受領書に受領印を押すのですが、最初は挨拶だけだった方も最近は受領印を押す時に会話ができるようになり、相手の方の話し方や表情が最初より柔らかくなったなど感じた時がとても嬉しいです。電話や来客対応も多くあるので、コミュニケーション能力やビジネスマナーが身に付いてきていると思います。

■入社後の魅力

初めて会社見学をした時は、「落ち着いた雰囲気」という印象でした。新卒入社でアルバイト経験もなかったのに会社に馴染めるか不安でしたが、いざ入社してみると明るく優しい方ばかりで、上下関係に捉われず社員同士の仲がとても良いです。仕事は分かるまで丁寧に教えてくれますし、何か困っていることがあると声を掛けてくれて助けてくれます。なので今は会社にも慣れて、安心して仕事に取り組むことができている。

■今後の目標

日々業務を行っている勤怠や経理に関して知らないことが多々あるので、調べなくても自分で判断できるように知識やスキルを身につけていきたいです。同じ部署の上司には分からないことを質問すると何でも答えてくださるので、私も後輩ができた時には頼れる先輩になれるように、まずは今任されている仕事をきちんとできるよう少しづつスキルアップできたら良いなと思います。

秋山さんの1日のスケジュール



製造部

鈴木 健吾さん



■業務内容

トラックのスペアタイヤを取り付けるスペアタイヤキャリアという製品の組立て作業をしています。その他に溶接ロボットの調整をしたり、溶接品のチェックや強度検査、溶接品の手直しをしたりしています。

■やりがい

有名なトラックメーカーの車体に自分が組立てた製品やタカラ産業の部品が実際に装着されているのを見た時に「役に立っているんだな」と誇らしい気持ちになり、やりがいに繋がっています。また同時に安全な製品を作らなければいけないなど責任感も強くなりました。

■入社後の魅力

資格取得に向けたサポートが魅力だと思っています。試験の手続きや指導だけでなく、研修なども行かせていただきました。試験の練習も、上手くできているかの検査や確認などといった会社としてのサポートがあったので、安心して資格取得に挑戦することができました。また、プライベートも大事にしたいので、大型連休があるという点も魅力に感じ、ありがたいと思っています。

■今後の目標

今後の目標としては、更に知識を深め、担当している製造工程をもっと引張っていける人材になれるよう目指しています。また、自分の強みであるコミュニケーション能力を活かして、更に会社が良い雰囲気になるように何事にも率先して動いていきたいです。

鈴木さんの1日のスケジュール



営業部

磯野 亜紀さん

卒業校: 静岡県立沼津商業高等学校



■業務内容

主にアオリバランサーの発注・受注入力等を行っています。製品ごとに主担当がいるので、各々が注文書内容を受注入力したものを確認し、出荷処理(送り状作成)をしています。お客様に届くお荷物の送り状となる為、間違えのないよう慎重に作業をしています。また、お電話でメーカー様・ユーザー様からいただく製品のお見積り等の問合せも対応しています。すぐにお電話を取るよう心掛け、迅速な対応が出来るように意識しています。

■やりがい

営業部は業務内容が常に同じではなく、スキルアップのため一人の社員が複数製品の業務を担うようになっており、数年に1回、製品の主担当が変わります。それに伴って製品知識が増え、お客様の問合せに対してすぐお答え出来ることが多くなります。「多能化」によって業務内容に変化があるというのは、私にとってはやりがいになっています。覚えることが多く大変ですが、直接お客様からお礼をいただいた際はとても嬉しく、仕事の励みになっています。

■入社後の魅力

担当する業務の幅が広いので、経験を積んでスキルを高めることが出来ます。PC操作スキルの他、お客様対応によりコミュニケーション能力を高められ、今はそれらが着実に身につけてきていると思っています。初めは知識がほぼ無くて不安だったのですが、丁寧に教えてくれる環境で、初心者の方でも安心して働くことが出来ると思います。また毎日欠かせない業務があるので、仕事に集中できる環境だと思います。他には、上司や経営陣との距離が近いので、自分のアイデアや意見が受け入れてもらいやすいことも魅力だと感じています。

■今後の目標

今期より、SDGsプロジェクトメンバーに加入しました。私は子育てをしながら仕事をしているので、女性・育児の面でさらに働きやすい環境づくりを進めていきたいです。効率の良い仕事をして自ら積極的に改善提案をしながら、正確且つ、求められた以上の仕事を完遂できるように努めていきたいと思っています。

磯野さんの1日のスケジュール



製造部

佐野 元紀さん

卒業校: 沼津情報ビジネス専門学校



■業務内容

私は工場内に大型スペアタイヤキャリアブラケット、中型スペアタイヤキャリアの製造・加工業務を行っています。入社してしばらくは主に溶接作業を行っていましたが、現在はその他に材料加工(穴あけ、曲げ、切断)や組立て、組付け作業、材料発注、運搬、補充なども行っており、幅広い業務に携わっています。前職で取得した資格や経験を存分に活かせる仕事を任せてもらっています。

■やりがい

材料の状態から製品の形状を出して出荷・梱包前までの作業を行っているため、製品が形になって仕上がった時の達成感はひとしおです。又、注文が重なって忙しくなることがしばしばありますが、その時は仲間と互いに助け合いながら業務を行っています。みんなに快く協力してもらえるので、業務をスムーズにこなせた時はモチベーションも上がりますね。

■入社後の魅力

溶接の資格取得にあたり、練習の時間をいただけたことがありがたかったです。先輩たちが優しく、時には厳しく、そしてわかりやすく指導していただき、そのおかげもあり無事資格を取得することができました。あとは、タカラ産業が2022年に影山グループに加入してから定期的に行われている「影山出張ランチ」! 昼食に温かくて美味しいご飯をお腹いっぱい食べられることはやはり嬉しいですね。

■今後の目標

以前、溶接作業全般において尊敬する先輩がいたのですが、自分もその方のような職人を目指すことが目標ですね。「佐野に任せれば大丈夫!」と言われるような存在になりたいです。また、現在は手溶接の作業者が不足しているので、自分のスキルを惜しみなく伝えて今後の人材育成に携わっていきたくと思っています。

佐野さんの1日のスケジュール



タカラ産業の働く環境

働きやすい環境を目指して常に進化し続けるタカラ産業。資格取得のサポート体制も充実しており、様々な資格保有者が在籍し活躍しています。また、社内イベントは懇親会などを開催し、従業員同士の交流の場としています。今後もさらに働きやすい環境整備に力を入れていきます。

従業員データ

従業員数

49名



男女比

2:1



平均勤続年数

16年



月平均所定外労働時間

6時間



平均有給休暇取得日数

16.5日



福利厚生



社内イベント

年に1回の経営方針発表会や、忘年会、納涼会等、従業員同士のコミュニケーションの場として、楽しめるイベントを開催しております。



出張ランチ

年に数回、グループ会社の管理栄養士が調理するスペシャルメニューをご提供します。1食300円で温かいお昼ごはんが食べられます。



改善提案制度

業務の中で改善したほうが良いと思うことを常に社員から募集しています。これまでの改善実績は数百件以上で、改善提案1件につき、奨励金も支給されます。



退職金制度

退職後の従業員の生活を支援するために、退職金制度をご用意しております。

etc...

制度



研修制度

新卒・中途問わず新しく入社された方には、ビジスマナーや会社のことをより理解していただける研修を受講していただけます。



評価制度

個々の努力過程、成長、成果を把握し、適切な評価を行えるよう評価制度を整備しました。

会社概要



タカラ産業株式会社 / TAKARA SANGYO Co., Ltd.

- 本社所在地 〒416-0946 静岡県富士市五貫島1318番地
- TEL/FAX 0545-61-5500 / 0545-61-7359
- URL <https://takara-co.com>
- 事業内容 金属加工製品の開発製造販売業
- 資本金 3,400万円
- 工場敷地面積 5,420㎡(1,639.82坪)
- 認定・認証等 エコアクション21認証取得、富士市ユニバーサル就労協力企業認定
- 海外法人拠点 インドネシア(PT.Takara Sangyo Indonesia)
- 海外法人TEL +62-264-8302055

周辺マップ

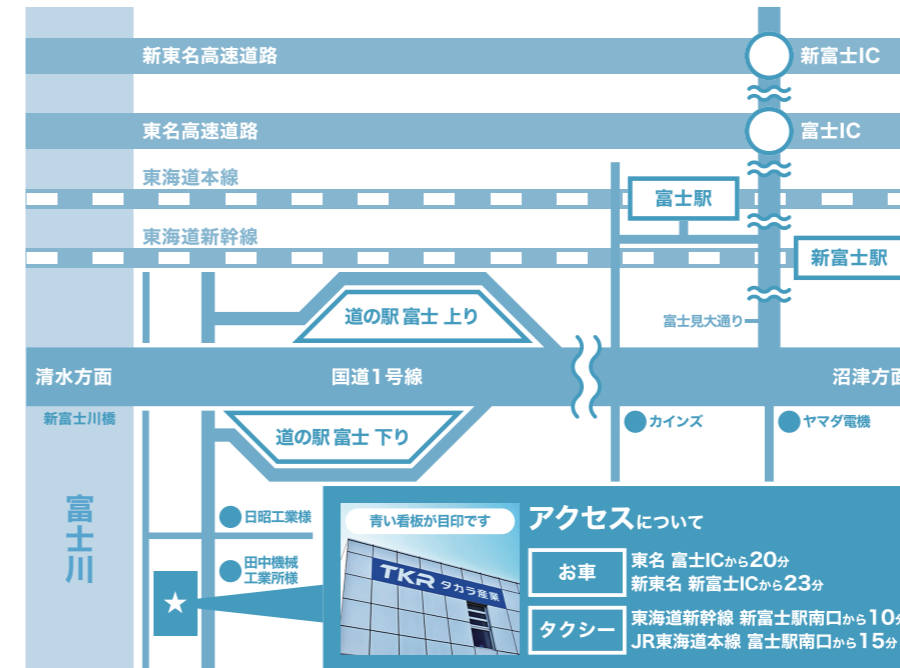

採用フロー

応募

履歴書・職務経歴書をお送りください

一次面接

面接(30-60分)・適性検査を行います

最終面接

社長との面接(30-60分)を行います

内定

約10日で結果を通知いたします

QRコード

採用ページ



<https://wagasyade-saiyo.jp/takara>

WEBサイト



<https://takara-co.com/company>

Facebook



<https://www.facebook.com/takarasangyo.co>

YouTube



<https://www.youtube.com/@takarasangyo>

Instagram



https://www.instagram.com/takara_sangyo